

Item No.

La Freidora "SilverLine" Está Diseñada Con Los Estandards de Anets Al Precio Competitivo Para El Mercado de Hoy

Anets provee con la freidora SLG40 el mejor precio. El nuevo diseño hace que la freidora alcance el mayor rendimiento de producción ciclo por ciclo. El sistema de calor ha sido perfeccionado para obtener la máxima eficiencia y fácil limpieza. Usando dos (2) quemadores equipados con hornillas que requieren solamente 90,000 BTU para alcanzar el máximo de capacidad al cocinar. La forma de los tubos permite fácil acceso a todas las áreas del tanque. El termostato localizado en el centro responde rápidamente al freír. Anets SLG40: fácil de limpiar, totalmente confiable a un precio competitivo.

CARACTERÍSTICAS

- Frente, puerta y bordes de acero inoxidable
- Alcanza 90,000 BTU usando solamente dos tubos. El modelo más fácil de limpiar en el mercado
- El diseño de las hornillas hace que los quemadores alcanzan eficientemente los 45,000 BTU por tubo
- La figura única de tubos ovalados hace que transfiera el calor un 14% más que los modelos competitivos (ver características del diseño descritas atrás)
- Todos los componentes están fácilmente accesibles y reemplazables por el frente
- Colgador de canasta de acero inoxidable, removible para limpiar fácilmente
- Residuos caen debajo de los tubos dentro de la zona fría para prolongar la vida del aceite
- Válvula de drenaje 1-1/4" previene obstrucción



ANETS
SilverLINE™



ANETS'

Anetsberger Brothers, Inc.

180 North Anets Drive ■ Northbrook, Illinois 60062-5452
1-800-837-2638 ■ Fax 847-272-1943 ■ www.anetsberger.com

ESPECIFICACIONES

- Modelo
- Certificación
- Entrada de gas
- Presión de gas
- Conexión de gas
- Eléctrico
- Termostato
- Temperatura
- Regulador de Temperatura

- Pilotos de Seguridad

- Quemadores
- Tanque
- Gabinete

- Capacidad de Aceite
- Area de freír
- Peso de Embarque
- Garantía

SLG40
 NSF, ETL, CETL
 90,000, BTU/hr.
 NG 3.5" WC, LP 10" WC
 1/2" NPT
 NO
 Acción instantánea con mínimo voltaje
 200°-400°F, (93°-204°C)
 Control de seguridad mantiene el gas a 440° F (227° C)
 100% Cierre de gas en la válvula de seguridad
 Hierro forjado, combinación de aire y gas
 Acero inoxidable
 Puerta de acero inoxidable
 Protector de grasa de acero inoxidable
 Colgador de canastas de acero inoxidable
 Lados galvanizados
 40 lbs
 14" x 14.5" (36cm x 37cm)
 145 lbs.
 Un (1) año en partes y servicio.
 Después de un año, el tanque esta cubierto por un porcentaje hasta los cuatro (4) años. (prorrata)

ACCESORIOS ESTANDARDS

- 2 Canastas iguales niqueladas
- Soporte de canasta tipo varilla
- Patas ajustables 6"
- Extensión de tubo de drenaje

ACCESORIOS Y OPCIONES

- Canasta sencilla o triple
- Ruedas (Casters)

CARACTERÍSTICAS DE DISEÑO

Dos Tubos

- Fácil de limpiar
- Acceso óptimo en la zona fría



Figura Ovalada

- Transfiere el calor un 14% mas
- Residuos no se acumulan en los tubos



Vista de Arriba

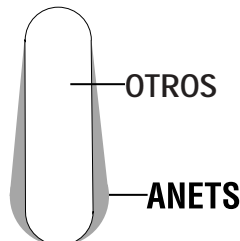
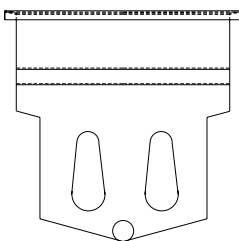
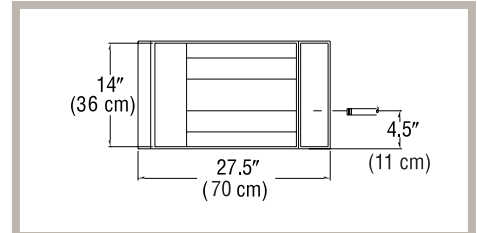
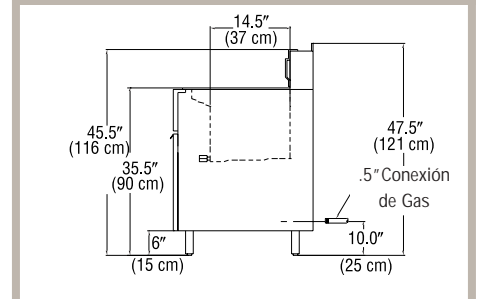

Vista de Lado

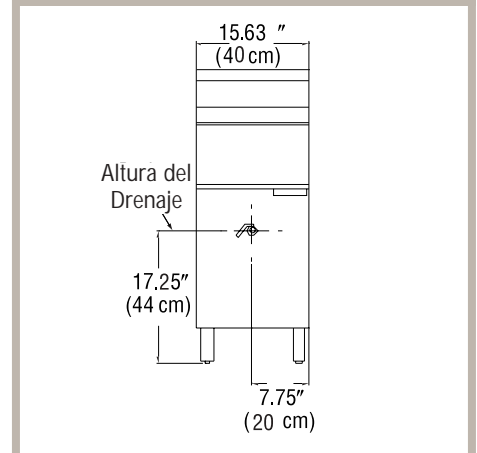

Vista de Frente

Especificaciones pueden cambiar sin notificar
 SS#302S Revisado 12/03
 Empreso en U.S.A.